

CP.BISON OM

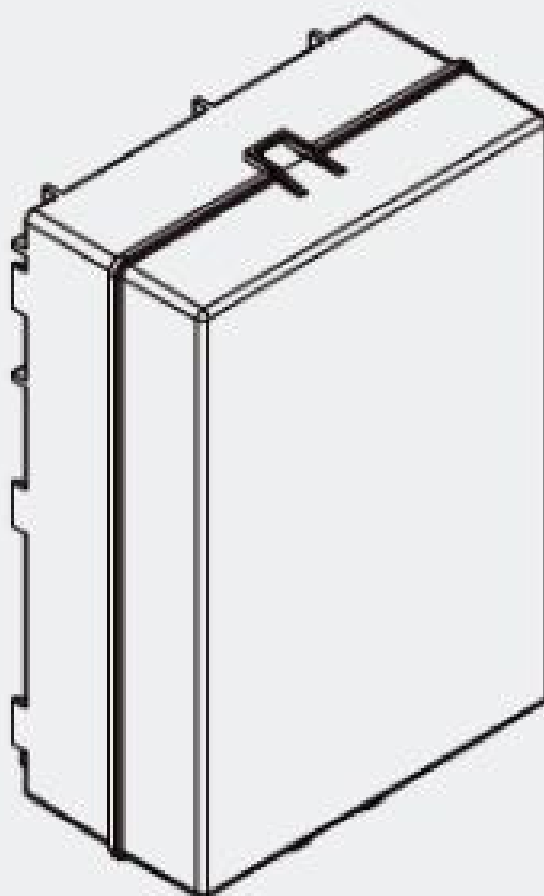

BENINCA[®]
TECHNOLOGY TO OPEN

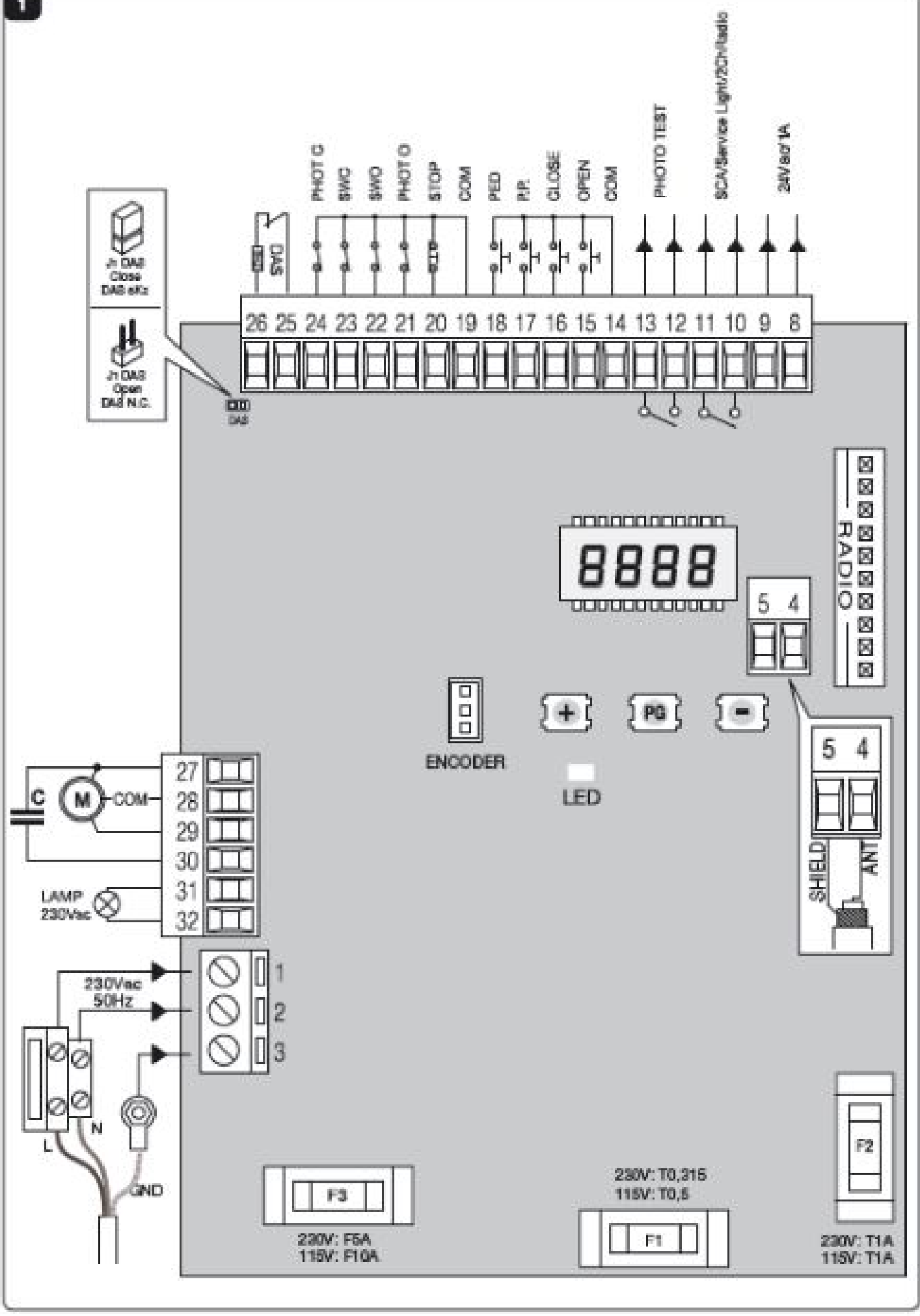



2

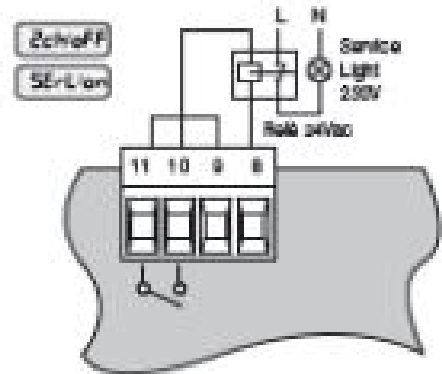
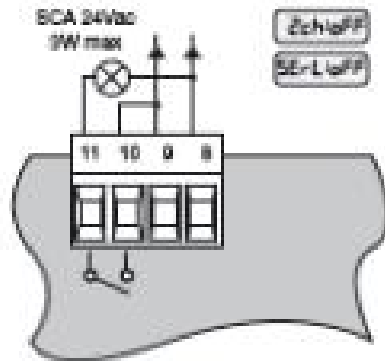
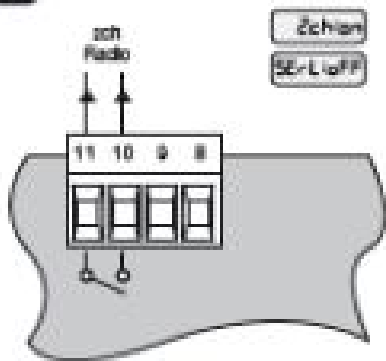

3

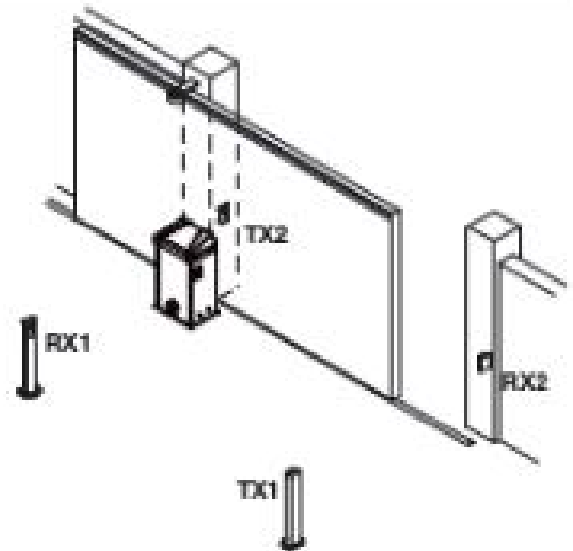
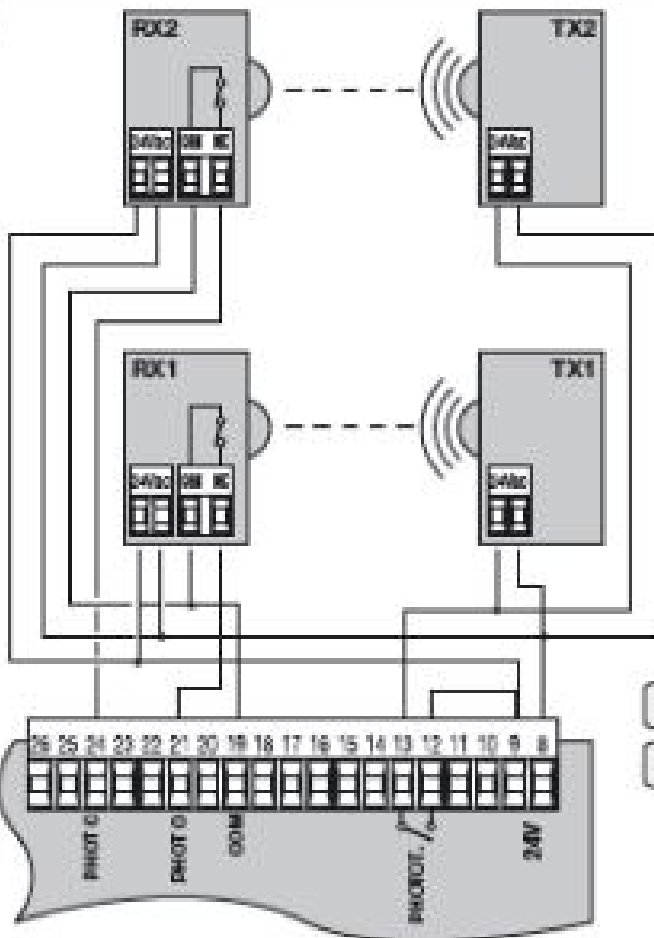

4

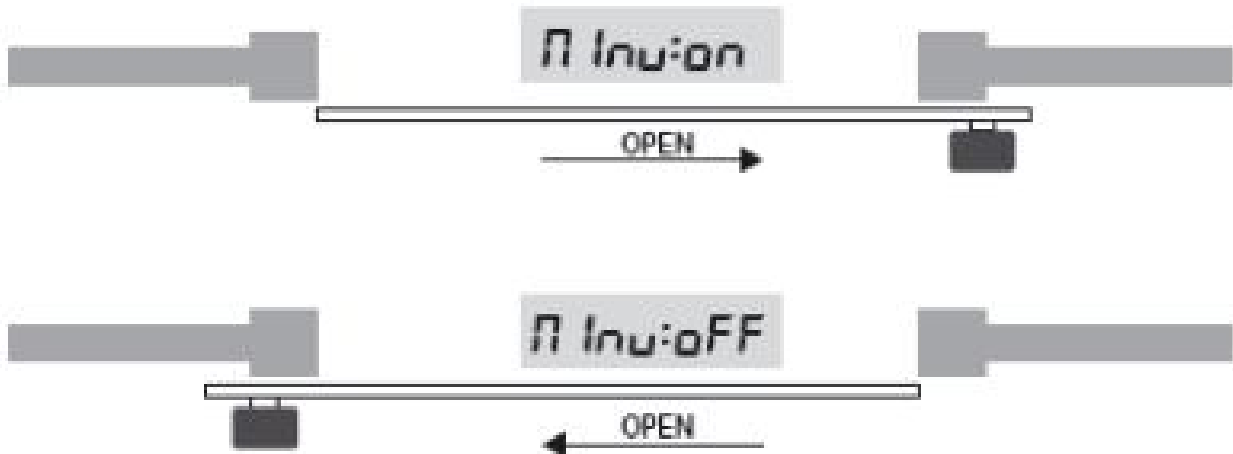

EC declaration of conformity

Manufacturer: Automatismi Benincà SpA.
Address: Via Capitello, 45 - 36066 Sandrigo (VI) - Italia

Herewith declares that: control unit **CP.BISON OM**
complies with the following relevant provisions:
EMC guidelines: 89/336/CCE, 93/68/CEE
Low voltage guidelines: 73/23/CEE, 93/68/CEE

Benincà Luigi, Legal responsible.
Sandrigo, 10/10/2011.



WARNINGS

This manual has been especially written to be use by qualified fitters.

None of the information provide in this manual can be considered as being of interest for the end users.

Preserve this manual for future needs.

The technician has to furnish all the information related to the step by step function, the manual and the emergency function of the operator, and to deliver the manual to the final user.



Foresee on the supply net an onnipolar switch or selector with distance of the contacts equal or superior to 3 mm.

Verify that of the electrical system there is an awry differential interrupter and overcurrent protection.

Some typologies of installation require the connection of the shutter to be link at a conductive mass of the ground according to the regulations in force.

The electrical installation and the operating logic must comply with the regulations in force.

The leads fed with different voltages must be physically separate, or they must be suitably insulated with additional insulation of at least 1 mm.

The leads must be secured with an additional fixture near the terminals.

During installation, maintenance and repair, interrupt the power supply before opening the lid to access the electrical parts

Check all the connections again before switching on the power.

The unused N.C. inputs must be bridged.

The descriptions and the present illustrations in this manual are not binding. Leaving the essential characteristics of the product unchanged, the manufacturer reserves himself the right to bring any change of technical, constructive or commercial character without undertaking himself to update the present publication.

TECHNICAL DATA

Power supply	230 Vac 50/60 Hz
Output supply	1 motor 230Vac
Power maximum motor	1000 W
Output supply accessories	24Vdc 500mA max.
Protection level	IP54
Operating temp.	-20°C / +70°C
Radio receiver	433.82 MHz, built-in and configurable (rolling-code or fixed+rolling-code+ ARC Advanced Rolling Code)
Rolling code transmitters supported	64

CP.BISON OM ŘÍDÍCÍ JEDNOTKA

Vstupní / Výstupní FUNKCE

Svorka č.	Funkce	Popis
1-2	Napájení	Vstup, 230Vac 50Hz (1-fáze/2-Nula)
3	GND	Uzemnění. Pomocí konektoru na šroubení desce v řídicí jednotce. Uzemnění je povinné, a rovněž je uzemněna kovová konstrukce motoru.
4-5	Anténa	Připojení rozhlasového přijímače (4-signal/5-display).
8-9	24Vac	Výstup, napájení příslušenství, max. 24Vac/1A
10-11	SCA servisní světlo	Normálně otevřený kontakt, konfigurovatelné jako SCA (viz. SERL v Logice) nebo jako druhý rádiový kanál (viz. Logica 2 CH).
12-13	PHOTO TEST	N.O. kontakt. Používá se pro napájení fotobuněk v režimu TEST. Viz. Obr.3 a TST1 a TST2 v Logice .
14	COM	Společný pro řízení vstupů.
15	OPEN	Vstup, tlačítko pro spínač (normálně otevřený). Kontakt použitelný např.: pro časované otevření přes časovač.
16	CLOSE	Vstup, tlačítko CLOSE (N.O. kontakt)
17	Krok za krokem	Vstup, krok za krokem tlačítko (N.O. kontakt)
18	PED	Vstup, tlačítko pro pěší (N.O. kontakt). Řídí částečné otevření. Konfigurace je přes parametr tPEd. Funkce TCA je-li aktivní. Po uplynutí této doby brána zavírá.
19	COM	Společný pro koncové spínače a bezpečnostní zařízení
20	STOP	Vstup, tlačítko STOP (N.C. kontakt)
21	PHOTO O	Vstup, (N.C. kontakt) pro bezpečnostní zařízení (např. fotobuňky). V zavírací fázi: otevření kontaktu způsobí zastavení motoru, když kontakt spojí, motor obrátí směr pohybu na otevřeno. V otevírací fázi: otevření kontaktu způsobí zastavení motoru. Po viditelnosti fotobuněk motor znovu začne zahajovací provoz.
22	SWO	Vstup, OPEN koncový spínač (N.C. kontakt)
23	SWC	Vstup, CLOSE koncový spínač (N.C. kontakt)
24	PHOT C	Vstup (N.C. kontakt) pro bezpečnostní zařízení (např. fotobuňky). V zavírací fázi: Konfigurace pomocí Phcl v Logice . V otevírací fázi: Konfigurace pomocí Phcl v Logice .
26-26	DAS	Vstup, bezpečnostní lišta Odporový okraj: "DAS" propojka uzavřena Mechanický okraj: "DAS" propojka otevřena Pokud je okraj aktivován, je brána v pohybu zastavena a obrací směr asi za 3s. Pokud hrana není v provozu: "DAS" propojka otevřená, 25-26 svorky jsou proklemovány.
27-28-29	Motor	Připojení motoru 230Vac - jednofázový: 27-fáze/28-COM/29-fáze
27-30	Kondenzátor	Připojení kondenzátoru
31-32	Maják	Připojení majáku, 230Vac 40W max.

KALIBRACE

Poté, co je motor namontován a řídicí jednotka, které byla naprogramována, uveďte do provozu automatickou funkci pro zadání rozměrů, točivý moment. V menu najdeme AUTO <PGM>. Na displeji se zobrazí Push.

Kontrola připojení:

- 1) Odpojit napájecí zdroj.
- 2) Ručně uvolnit bránu, přesuňte jej na cca. do poloviny otevření a zajistěte.
- 3) Obnovit napájení.
- 4) Zadat impuls krok-za-krokem v řídicí jednotce stisknutím tlačítka nebo na dálkovém ovladači.
- 5) V **Logice** MINV nastavit směr otevírání motoru.
- 6) Zajistit a obnovení napájení.

Po dokončení montáže, parametry a logika jsou naprogramované, automatika dovoluje obsluhu naučit zdvih a točivý moment.

V MENU zadejte nabídku AUTOSSET (Auto) a stiskněte tlačítko <PGM>, znovu stiskněte tlačítko <PGM>: automatické nastavení začíná: na LCD se objeví PRG, a ovládací panel dokončí cyklus otevření /zavírání. Po dokončení postupu se zobrazí OK. Tento postup je možné sledovat od místa motoru a může být ukončen kdykoliv stiskem kláves <+> a <-> nebo prostřednictvím aktivace STOP / PHO / PHA / DAS / PP / PED vstupy. Pokud tento postup není úspěšný, na LCD se objeví ERR. Ujistěte se, že žádné překážky nejsou přítomny.

Programování

Programování různých funkcí řídicí jednotky se provádí pomocí LCD displeje na řídicí jednotce a nastavení požadované hodnoty v programových nabídkách jsou popsány níže.

Nabídka Parametry umožňuje přiřadit numerickou hodnotu funkce.

Nabídka Logika umožňuje aktivovat nebo deaktivovat funkci, stejně jako nastavení DIP přepínače.

Jiné speciální funkce v nabídce parametrů a logiky mohou se lišit v závislosti na typu řídicí jednotky nebo softwaru.

Pro přístup k programování:

1. Stiskněte tlačítko <PG>, displej přejde do první nabídky parametry "PAR".
2. <+> nebo <-> tlačítko, zvolte nabídku, kterou chcete (PAR >> LoG >> rAdI >> nMAn >> rES)
3. Stiskněte tlačítko <PG>, na displeji se zobrazí první funkce, která je k dispozici v nabídce.
4. <+> nebo <-> tlačítko, zvolte funkci, kterou chcete.
5. Stiskněte tlačítko <PG>, na displeji se zobrazí hodnota aktuálně nastavená pro zvolenou funkci.
6. <+> nebo <-> tlačítko, vyberte hodnotu, kterou přiřadit k dané funkci.

7. Stiskněte tlačítko <PG>, na displeji se zobrazí "PRG" signál, který naznačuje, že programování byla v pořádku dokončena.

Poznámky:

Současným stiskem <+> a <-> umožňuje návrat z vnitřní funkce nabídky do menu.

Současným stiskem <+> a <->, když je displej vypnutý ukazuje verzi softwarovou.

Stiskem tlačítka <+> nebo <-> zvýšení / snížení hodnot.

Po uplynutí 30s řídicí jednotka ukončí programovací režim a vypne displej.

Parametry, logika a speciální funkce:

Následující tabulky popisují jednotlivé funkce, které jsou k dispozici v řídicí jednotce.

PARAMETRY (PAR)		
MENU	FUNKCE	MIN.-MAX. (VÝCHOZÍ)
tCA	Automatické zavření . To se aktivuje pouze s "TCA" = v logice (ON). Na konci nastaveného času, řídicí jednotka ovládá zavření.	3-240-(40s)
tM	Provozní doba. V logice ENC: (OFF). Provozní doba motoru při otevírání a zavírání.	1-250-(90s)
tPEd	Nastavení průchodu vrat při částečném otevření pro pěší.	5-100-(20%)cm
tSM	Vzdálenost, kdy brána přechází do brzdící fáze. 0 = brzdění zakázáno.	0-100-(0%)cm
PMo	Točivý moment motoru v otevírací fázi. *	1-99-(40%)
PMc	Točivý moment motoru v zavírací fázi. *	1-99-(40%)
PSo	Kroutící síla aplikována na motor během brzdící otevírací fáze. *	1-99-(50%)
PSc	Kroutící síla aplikována na motor během brzdící zavírací fáze. *	1-99-(50%)
SEAu	Nastavení citlivosti encodéru proti nárazu. 1min. intenzita – 99max. intenzita.	0-99-(0%)
SEAr	Práh citlivosti encodéru během brzdící fáze.	0-99-(0%)
tLS	Aktivní pouze při SErL (ON) v Logice . Regulace času servisního světla.	1-240-(60s)
IbrA	Síla brzdy motoru j nastavitelná. 0: vyřazeno/ 1:min. brzdění/ 99:max. brzdění.	0-99-(50%)

*** VAROVÁNÍ:**

Nesprávné nastavení těchto parametrů může mít za následek ohrožení.

LOGIKA (LoG)

MENU	FUNKCE	VÝCHOZÍ
tcA	Zapíná a vypíná automatické zavírání. OFF: automatické zavírání vypnuto ON: automatické zavírání zapnuto	(ON)
lB	Zapíná a vypíná funkci pro společné požívání OFF: funkce pro společné používání vypnuta ON: funkce pro společné používání zapnuta Krokový impuls ani impuls dálkového ovladače nemá v průběhu otevírání žádný vliv.	(OFF)
lBcA	PP a PED ovládací prvky jsou povoleny nebo zakázány během fáze TCA. On: PP a PED jsou vypnuté. Off: PP a PED jsou povoleny.	(OFF)
ScL	Zapíná a vypíná funkci rychlého zavírání ON: rychlé zavírání povoleno. Při otevření brány nebo ve fázi jejího otevírání způsobí impuls fotobuňky po 3s. uzavření brány. Aktivní pouze při zapnutí TCA. OFF: rychlé zavírání vypnuto.	(OFF)
PP	Volí provozní režim krokového spínače a dálkového ovladače. OFF: provozní postup OPEN > STOP > CLOSE > STOP > ON: provozní postup OPEN > CLOSE > OPEN >	(OFF)
PrE	Zapíná a vypíná předstih varovného světla OFF: předstih varovné signalizace vypnut. ON: předstih varovné signalizace zapnut. Varovné světlo se aktivuje šs. Před začátkem chodu motoru.	(OFF)
LtcA	Použití majáku při TCA zapnut nebo vypnut ON: maják zapnut OFF: maják vypnut	(OFF)
htr	Zapíná a vypíná funkci držení tlačítka. ON: držení tlačítka zapnuto. Tlačítko ZAVŘÍT/OTEVŘÍT musí být stisknuto po celou dobu chodu otevírání/zavírání OFF: Automatický chod	(OFF)
lBcA	Během fáze TCA, jsou PP a PED ovládání povoleno nebo zakázáno. On: PP a PED ovládání jsou blokovány. Off: PP a PED ovládací prvky jsou povoleny.	(OFF)
Enc	používání encoderu povoleno nebo zakázáno. Viz kapitola "Provozní režim s povoleným /zakázaným encoderem " On: encoder zapnut. Off: encoder vypnut.	(ON)
cuAr	Programovatelný kód vysílače je povolen nebo zakázán. On: Rádiový přijímač aktivní pouze pro plovoucí kód vysílačů. Off: Rádiový přijímač přijme oba signály jak plovoucí tak pevný.	(OFF)
2ch	Druhý kanál je povoleno nebo zakázáno na terminálech SCA (obr. 2). On: SCA výstup, nastaven jako druhý rádiový kanál. SErLv logice (OFF). Off: AUX výstup může být nastaven jako SCA, nebo SErL tSt1 v logice	(OFF)
SErL	Služba světlo funkce pro výstup SCA (obr. 2) je povoleno nebo zakázáno. On: Na každém provozu je kontakt sepnut pro časové předvolby s parametrem TLS. Pomocí pomocného relé pro ovládání světla. 2ch logika by měl být nastaven na OFF. Off: AUX výstup může být nastaven jako SCA, nebo 2ch logika.	(OFF)
tSt1	Test fotobuněk na PHOT O povoleno nebo zakázáno. On: test povolen. Je-li test negativní, neprobíhá žádná operace.	(OFF)

	Off: Test je zakázán.	
tSt2	Test fotobuněk na PHOT C povoleno nebo zakázáno. On: test povolen. Je-li test negativní, neprobíhá žádná operace. Off: Test je zakázán.	(OFF)
PhcL	Provozní režim PHOT C na vstupu. On: PHOT C vstup je aktivován při otevírání i zavírání. Off: PHOT C vstup je aktivován v zavírací fázi.	(OFF)
SPn	Pickup funkce se povoleno nebo zakázáno. On: Povolené vyzvednutí. Na začátku každé operaci, motor pracuje na maximum momentu po dobu 2 sekund. Off: Start-up jsou brzdné rychlosti 2 sekundy. Pak se systém zrychlí se Standardní rychlost.	(ON)
Mlnu	Směr otevírání motoru (viz obr. 4).: On: otevírání na pravou stranu Off: otevírání na levou stranu	(OFF)
rEM	Vzdálené ukládání kódů do přijímače povoleno nebo zakázáno On: Povolené vzdálené ukládání. Off: Zakázané vzdálené ukládání.	(ON)

RADIO (rAdI)

MENU	FUNKCE
PP	Výběrem této funkce uložíte ovladač. Zmačkněte tlačítko PG objeví se PUSH do 10s. zmáčkne tlačítko na ovladači. Když vše proběhne správně, na LCD se objeví OK. Jestli nahrání neproběhlo správně objeví se Err.
2ch	Pokud je vybrána tato funkce, přijímač čeká na nahrání druhého rádiového kanálu. Stiskněte tlačítko na vysílači, kterému tuto funkci přidělíme. Pokud je kód platný, je tento soubor uložen a zobrazí se zpráva OK. Pokud je kód neplatný, zobrazí se zpráva Err.
PEd	Pokud je tato funkce vybrána, přijímač čeká na signál z ovladače na kterém bude tato funkce PED přiřazena. Pokud je kód platný, je tento soubor uložen a zobrazí se zpráva OK. Pokud je kód neplatný, zobrazí se zpráva Err.
CLr	Slouží k vymazání ovladače z paměti. Dojde-li k vymazání ovladače objeví se OK.
rtr	Vymaže všechny přijímače z paměti.

Počet cyklů (nMAn)

Zobrazuje kompletní číslo cyklů (otevření + zavření), které byly provedeny pomocí automatického systému. Jakmile tlačítko <PG> bylo stisknuto, LCD ukazuje první 4, po druhém stisknutí tlačítka jsou zobrazeny poslední 4 číslice. Příklad: <PG> 0012 >>> <PG> 3456: 123 456 bylo provedeno cyklů.

Servisní cyklus (MAcI)

Tato funkce umožňuje podat zprávu po předem určeném počtu operací od instalace. Chcete-li zadat počet operací a umožnit tak nahlásit blížící se servis, postupujte následovně. <PG> Stisknutí tlačítka. Na displeji se zobrazí OFF, což znamená, že funkce je vypnuta (výchozí hodnota). Vyberte si jeden z navrhaného počtu (z OFF na 100) <+> e <>. Hodnoty jsou založeny na stovky operací (Příklad: 50 znamená 5000 operací). Stiskněte tlačítko OK pro aktivaci této funkce. Na displeji se zobrazí PROG. Služba hlásí uživateli přes 10 sekund prostřednictvím majáku dovršení počtu cyklů.

Reset (rES)

RESET řídicí jednotky. UPOZORNĚNÍ: Vrátil řídicí jednotku na výchozí hodnoty. Stisknuto <PG> jednou, formulace RES začne blikat, pokud stisknete tlačítko <PG> hodnoty se nastaví na továrního nastavení. Poznámka: vysílače zůstávají v přijímači nahané.

Autoset (AUto)

Má vlastní učení funkce zdvihu a automatické kalibrace. Viz. bod **KALIBRACE FUNKCE HMOTNOSTI**

Heslo (codE)

Umožňuje zadat bezpečnostní kód, ochrana přístupu k programování řídicí jednotky.

Kód je čtyřmístný pomocí čísel a písmen. 0-9-A-B-C-D-E-F.

Kód od výroby je 0000.

Nastavením nového kódu je funkce aktivní a bráníte v přístupu do menu řídicí jednotky.

Nastavení kódu:

- Vyberte CODE potvrdit OK
- Ukáže se kód 0000
- Kód začne blikat tlačítka + a – nastavíte nový kód
- Pro potvrzení kódu zmáčkněte OK
- Po potvrzení čtyřmístného kódu se objeví na display CONF
- Po několika vteřinách se objeví znovu 0000
- Znovu zadejte kód na potvrzení

Objeví se OK a automaticky se dostanete k menu řídicí jednotky

Při psaní kódu může být operace zrušena zmáčknutím + a – najednou. Po zadání kódu můžete po dobu 10 minut procházet a měnit nastavení řídicí jednotky.

POZOR: při resetování řídicí jednotky se vrátí bezpečnostní kód na původní nastavení a to na 0000.

Provozní režim s enkoderm zapnut / vypnut

ENC = ON:

- Encoder senzor je aktivní. Nastavení citlivosti pomocí parametrů SEAV a SEAR v přihlídnutím na bezpečnost. Nezbytné seřízení rovněž brzdy motoru (parametr IBRA).

- Pokud zapnete zpomalení parametr TSM od 0 do vyšší hodnoty, je nutné provést kompletní provoz od otevření po zavření, bez přerušení, pro učení dráhy. Zpomalení lze zvýšit nebo snížit parametrem TSM. V případě výpadku napájení zůstávají hodnoty uloženy.

ENC = OFF: - Encoder snímač je zakázán.

DIAGNOSTIKA

V případě poruchy se přepínáním tlačítka (+) a (-) se zobrazí stav všech vstupů (koncové spínače, ovládání atd.) viz. obrázek

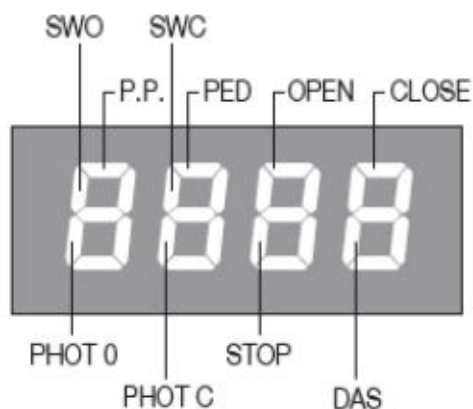

Pojistky F1 Pojistka transformátoru, F2 Pojistka příslušenství, F3 Pojistka motoru a majáku

ZPRÁVA O PORUŠE:

typy zobrazovaných zprávy o poruše viz. níže:

Err 1	Motor	Technická pomoc je nutná.
Err 4	Chyba, PHOT O kontrola obvodu	Zkontrolujte připojení, kontakt PHOT O
Err 5	Chyba, PHOT C kontrola obvodu	Zkontrolujte připojení, kontakt PHOT C.
Enc	Chyba, encoder	Chyba nebo nesprávné připojení snímače.
AMP	Detekce překážek	Hlásí přítomnost překážky