

# HD.STC HD.STL

# CAB

MORE THAN AUTOMATION

HD.STL pro motory HD.50  
HD.STC pro motory  
HD.30/HD.35/HD.40/HD.45  
HD.STC lze použít také pro motory  
HD.18/HD.25 spojením závitových tyčí  
65 mm (2"1/2).

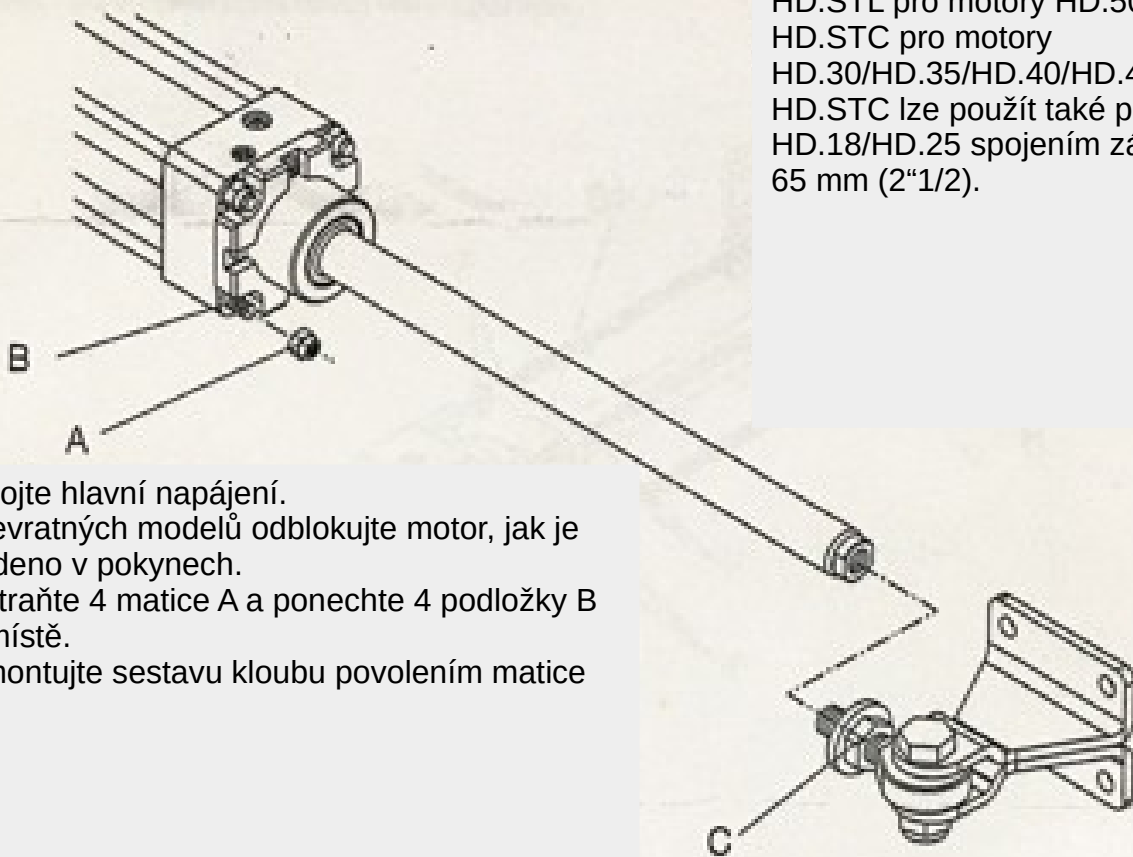

Odpojte hlavní napájení.  
U nevratných modelů odblokujte motor, jak je  
uvedeno v pokynech.  
Odstraňte 4 matice A a ponechte 4 podložky B  
na místě.  
Demontujte sestavu kloubu povolením matice  
C.

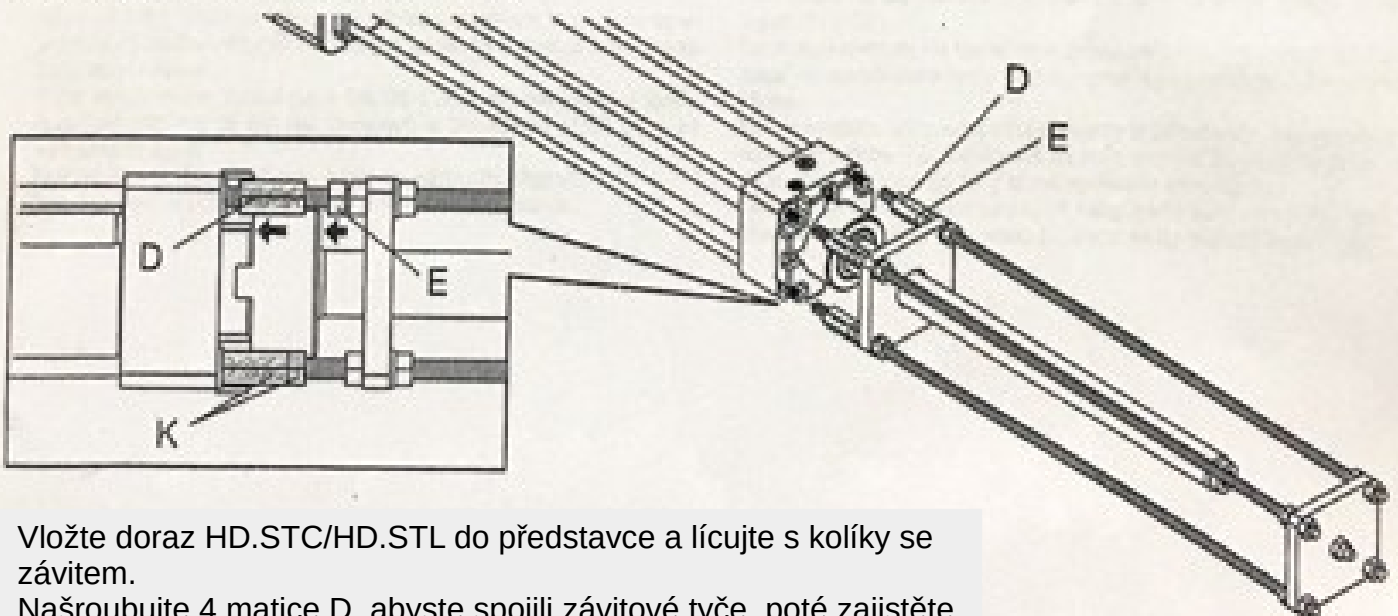

Vložte doraz HD.STC/HD.STL do představce a líčujte s kolíky se  
závitem.  
Našroubujte 4 matice D, abyste spojili závitové tyče, poté zajistěte  
matice D 4 maticemi E, jak je uvedeno v detailu (K představuje  
matice D / E v konečné poloze).  
Přemístěte sestavu kloubu.

Pomocí matic F nastavte dorazové polohy dorazů G1 až G2.

Při nastavování dorazů dodržujte bezpečnostní dodatečný zdvih asi 10 mm, jak je uvedeno v pokynech pro Hydro.

U modelů, kde není žádný spoj, se doporučuje namontovat šroub H (fornita nel kit, ma non installata) ve středu dorazové desky G2, jak je znázorněno na obrázku.

**Důležité! Tyče musí být dokonale vyrovnané.**  
Namontujte kryty, jak je uvedeno v pokynech pro Hydro

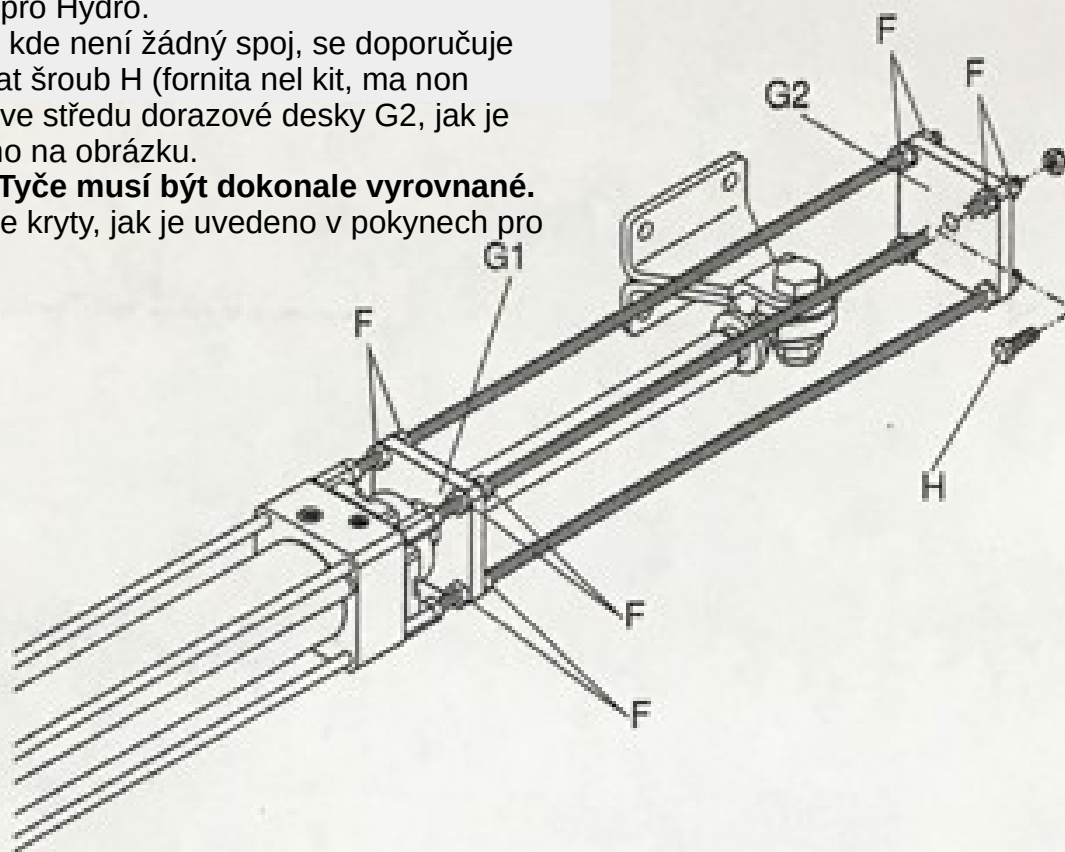

**CAB**  
MORE THAN AUTOMATION